



## 大料车提升机

- 所有的提升机均使用 Cozzini 制造的不锈钢、直径 102mm 液压柱。
- 不锈钢容器内有聚合物刷提供自润滑，不会产生破损铸件、锈迹及润滑脂。
- 特别增重、工业实力及值得信赖的制造过程。
- 当负重液压系统失效时，平衡分配阀将确保最大程度的安全。
- 软切换阀系统完全地避免了操作者对卸料的操作过猛，以免造成提升机损坏或发生安全事故。
- USDA 认可和 CE 认证。基于 AMI 清洁设备设计原则制造。



图示为可选装的卸料滑槽及肉汁储存器，除此之外还有其他选装内容。

# 大料车提升机

无论您的重型大料车提升方案如何的特别或者复杂，Cozzini 物料处理团队的专家们都能为您提供困难问题的定制方案。基于几十年的实践经验，Cozzini 团队设计与制造耐用的、可靠的、高效的、安全的、值得信任的提升系统。

设备基于不存留水的清洗理念进行设计，重型的完全的不锈钢结构确保良好的清洗效果。Cozzini 大料车提升机系列对提升能力、提升高度有着宽泛的适用范围。185kg 料车与 275kg 料车也可以通过附加装置实现提升。

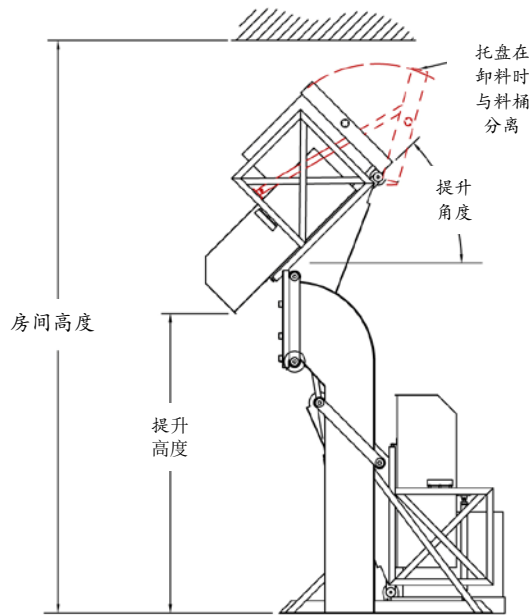
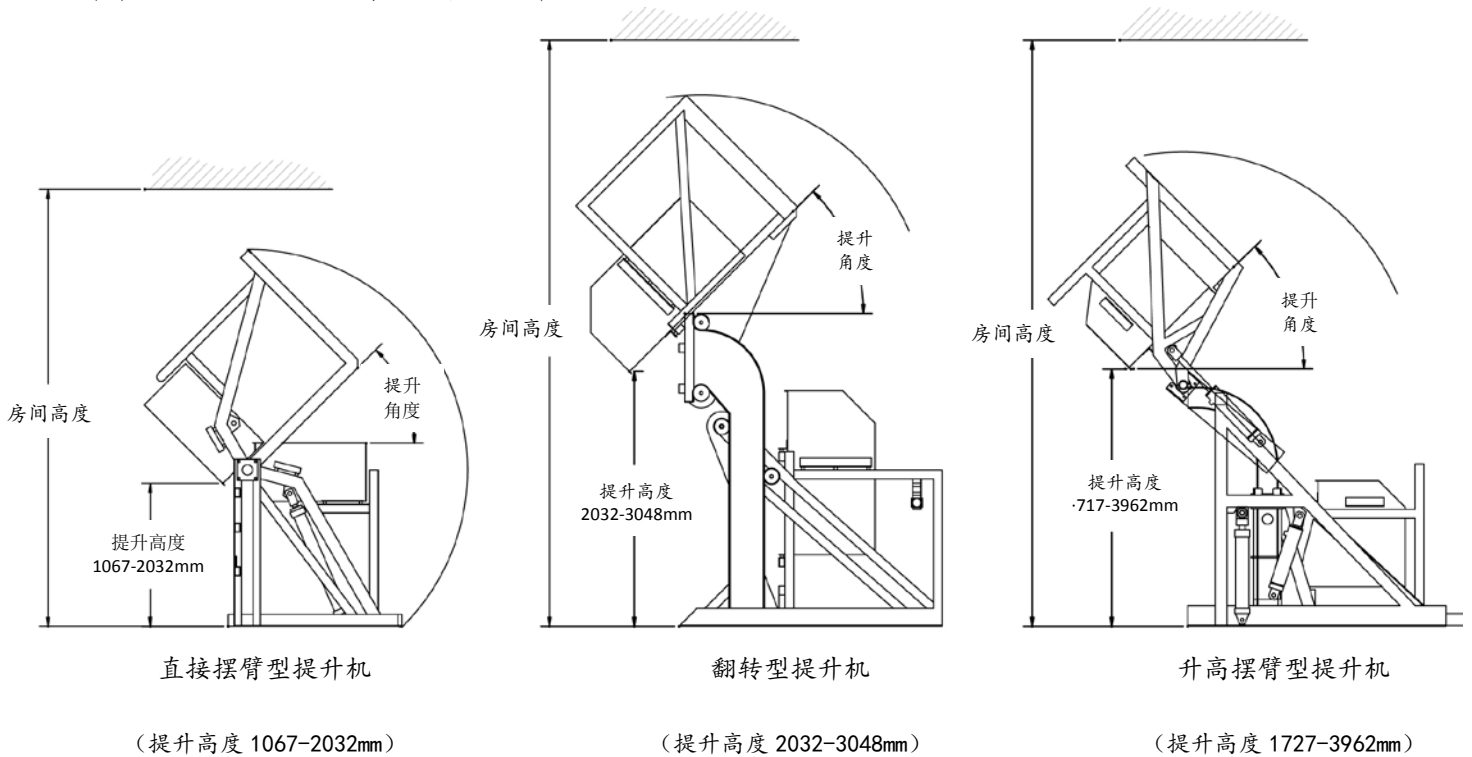

可选装项：托盘分离

05/15 CH



Cozzini, LLC. 4300 West Bryn Mawr Avenue Chicago, IL 60646-5943 U.S.A



FOOD EQUIPMENT SOLUTIONS INTEGRATION & TECHNOLOGIES

WORLD REPRESENTATION • 773 478-9700 • www.cozzini.com • sales@cozzini.com